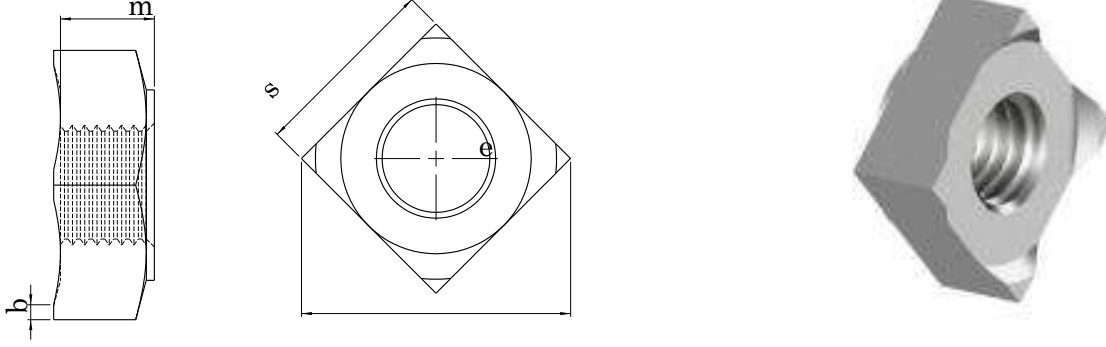

**DIN 928**
**DÖRT KÖŞE KAYNAK SOMUNU**
**SQUARE WELD NUT**
**VIERKANT-SCHWEISSMUTTERN**

**Technical Informations / Teknik Bilgiler**

| Thread size / Anma çapı (d) |      | M4   | M5   | M6    | M7    | M8    | M10   | M12   |       |      |      |
|-----------------------------|------|------|------|-------|-------|-------|-------|-------|-------|------|------|
| Pitch / Diş adımı           | P    | 0,70 | 0,80 | 1,00  | 1,00  | 1,25  | 1,00  | 1,50  | 1,25  | 1,75 | 1,25 |
| Weld nail / Kaynak tırnağı  | b    | min. | 0,65 | 0,85  | 1,05  | 1,05  | 1,35  | 1,60  | 1,80  |      |      |
|                             |      | max. | 0,95 | 1,15  | 1,35  | 1,35  | 1,65  | 2,00  | 2,20  |      |      |
| Head width / Anahtar ağızı  | s    | 7,00 | 9,00 | 10,00 | 11,00 | 14,00 | 17,00 | 19,00 |       |      |      |
| Diagonal / Köşegen          | e    | min. | 9,00 | 12    | 13,00 | 14,00 | 18,00 | 22,00 | 25,00 |      |      |
| Height / Yükseklik          |      | max. | 3,50 | 4,20  | 5,00  | 5,50  | 6,50  | 8,00  | 9,50  |      |      |
| Weight / Ağırlık            | gr/p | 0,81 | 1,70 | 2,40  | 3,05  | 6,50  | 11,30 | 16,60 |       |      |      |

| Thread size / Anma çapı    |      | M14   | M16   |       |      |
|----------------------------|------|-------|-------|-------|------|
| Pitch / Diş adımı          | P    | 2,00  | 1,50  | 2,00  | 1,50 |
| Weld nail / Kaynak tırnağı | b    | min.  | 2,30  | 2,30  |      |
|                            |      | max.  | 2,70  | 2,70  |      |
| Head width / Anahtar ağızı | s    | 22,00 | 24,00 |       |      |
| Diagonal / Köşegen         | e    | min.  | 28,00 | 32,00 |      |
| Height / Yükseklik         |      | max.  | 11,00 | 13,00 |      |
| Weight / Ağırlık           | gr/p | 26,70 | 35,80 |       |      |

Values are given in millimeters. / Değerler milimetre olarak verilmiştir.